



1. Назначение.

Барьер искробезопасности пассивный **БИ-03-ТС** (далее барьер) предназначен для обеспечения искробезопасности электрических цепей термосопротивлений, подключенных по трехпроводной схеме подключения (термосопротивления типа Pt50, Pt100, M50, M100 без нормирующих преобразователей 4-20мА). Они применяются в системах контроля, регулирования, сигнализации, аварийной защиты и управления технологическими процессами на взрывопожароопасных участках, где могут присутствовать взрывоопасные смеси газов, пары нефтепродуктов, угольная пыль и другие взрывопожароопасные среды.

Барьер имеет вид взрывозащиты «искробезопасная электрическая цепь» и Ex-маркировку **[Ex ib Gb] I / [Ex ib Gb] IIC**

Отличительной особенностью данного барьера является:

- Расположение трех идентичных каналов, нормированных по сопротивлению при 25°C 19 Ом.
- Компактный корпус 12,5мм, что позволяет увеличить плотность монтажа.

Барьеры позиционируются как «Ex-компоненты» по ТР ТС 012/2011.

2. Технические характеристики.

2.1. Основные технические параметры.

Параметры	N- каналов	R, Ом	Ураб
Наименование			
БИ-03-ТС	3	19 Ом (25°C)	1,4В

2.2. Искробезопасные характеристики.

Тип барьера	Ex -маркировка					
			[Ex ib Gb] I		[Ex ib Gb] IIC	
	U ₀ , В	I ₀ , мА	C ₀ , мкФ	L ₀ , мГн	C ₀ , мкФ	L ₀ , мГн
БИ-03-ТС	2,2	701	1000,0	18,0	100,0	0,3

Где

- Um=250В – максимальное напряжение, которое может быть приложено к искроопасному входу барьера без нарушения искробезопасности.
- U₀ – максимальное выходное напряжение, которое может появиться на выходе барьера в случае приложения на входе Um.
- I₀ – максимальный выходной ток в искробезопасной цепи
- C₀, L₀ – максимальные значения емкости и индуктивности подключаемых внешних устройств (включая линию передачи соответственно для различных сред).

По вопросам продаж и поддержки обращайтесь:

Архангельск (8182)63-90-72
 Астана +7(7172)727-132
 Астрахань (8512)99-46-04
 Барнаул (3852)73-04-60
 Белгород (4722)40-23-64
 Брянск (4832)59-03-52
 Владивосток (423)249-28-31
 Волгоград (844)278-03-48
 Вологда (8172)26-41-59
 Воронеж (473)204-51-73
 Екатеринбург (343)384-55-89
 Иваново (4932)77-34-06
 Ижевск (3412)26-03-58
 Иркутск (395) 279-98-46
 Киргизия (996)312-96-26-47

Казань (843)206-01-48
 Калининград (4012)72-03-81
 Калуга (4842)92-23-67
 Кемерово (3842)65-04-62
 Киров (8332)68-02-04
 Краснодар (861)203-40-90
 Красноярск (391)204-63-61
 Курск (4712)77-13-04
 Липецк (4742)52-20-81
 Магнитогорск (3519)55-03-13
 Москва (495)268-04-70
 Мурманск (8152)59-64-93
 Набережные Челны (8552)20-53-41
 Нижний Новгород (831)429-08-12
 Казахстан (772)734-952-31

Новокузнецк (3843)20-46-81
 Новосибирск (383)227-86-73
 Омск (3812)21-46-40
 Орел (4862)44-53-42
 Оренбург (3532)37-68-04
 Пенза (8412)22-31-16
 Пермь (342)205-81-47
 Ростов-на-Дону (863)308-18-15
 Рязань (4912)46-61-64
 Самара (846)206-03-16
 Санкт-Петербург (812)309-46-40
 Саратов (845)249-38-78
 Севастополь (8692)22-31-93
 Симферополь (3652)67-13-56
 Таджикистан (992)427-82-92-69

Смоленск (4812)29-41-54
 Сочи (862)225-72-31
 Ставрополь (8652)20-65-13
 Сургут (3462)77-98-35
 Тверь (4822)63-31-35
 Томск (3822)98-41-53
 Тула (4872)74-02-29
 Тюмень (3452)66-21-18
 Ульяновск (8422)24-23-59
 Уфа (347)229-48-12
 Хабаровск (4212)92-98-04
 Челябинск (351)202-03-61
 Череповец (8202)49-02-64
 Ярославль (4852)69-52-93

3. Исполнения барьеров.

- По защищенности от воздействия агрессивной среды барьеры относятся к коррозионностойким изделиям и обеспечивают возможность эксплуатации в условиях 3 (контакт с атмосферой помещений КИПиА).
- По степени защиты от поражения электрическим током барьер относится к классу защиты I в соответствии с требованиями ГОСТ 12.2.007.0-75
- По защищенности от воздействия окружающей среды барьеры имеют пылезащищенное исполнение со степенью защиты IP30 по ГОСТ 14254-2015.
- По стойкости к механическим воздействиям барьеры вибропрочны по ГОСТ Р 52931-2008 (типовое размещение на промышленных объектах).
- По устойчивости к климатическим воздействиям барьер соответствует виду климатического исполнения УХЛ, категории размещения 4 по ГОСТ 15150-69, но для работы при температуре от минус 20⁰С до плюс 60⁰С и значениях относительной влажности до 80% при температуре плюс 35⁰С.

4. Пример записи при заказе.

Барьер искробезопасности пассивный БИ-03-ТС ТУ 27.90.40-006-58550165-2018
Барьер искробезопасности (БИ), трёхканальный (03), для работы с термосопротивлениями (ТС)
Контактная площадка для подключения искроопасной цепи имеет зеленый цвет,
для искробезопасной цепи синий.

5. Условия применения.

При применении барьеров необходимо соблюдать следующие условия:

- Барьеры имеют уровень взрывозащиты «взрывобезопасный» с видом взрывозащиты «искробезопасная электрическая цепь» и Ex-маркировку [Ex ib Gb] I/ [Ex ib Gb] IIC по ГОСТ 31610.0-2014 (IEC 60079-0:2011) для взрывоопасных смесей категории IIC / I по ГОСТ 31610.11-2014 (IEC 60079-11:2011) и устанавливаются вне взрывоопасных зон.
- К выходным соединительным контактным зажимам барьеров с маркировкой «искробезопасная цепь» допускается подключение только взрывозащищенного электрооборудования с видом взрывозащиты «искробезопасная электрическая цепь», имеющего сертификат соответствия по требованиям системы сертификации Технического Регламента Таможенного Союза (ТР ТС).
- Электрические параметры искробезопасного электрооборудования, подключаемого к соединительным контактным зажимам барьеров с маркировкой "искробезопасная электрическая цепь", включая параметры соединительных кабелей и проводов, не должны превышать значений, приведенных в п.2.2.
- К монтажу и эксплуатации барьеров допускается персонал, имеющий соответствующую квалификацию и аттестованный для его обслуживания.
- Монтаж барьеров, включая прокладку соединительного кабеля (линии связи) во взрывоопасной зоне производить в соответствии с требованиями ГОСТ 30852.13-2002 (МЭК 60079-14:1996), гл. 7.3 ПУЭ.

6. Параметры надежности.

- Средний срок службы барьеров не менее 10 лет.
- Средняя наработка на отказ при соблюдении правил технического обслуживания и применения составляет не менее 100 000 часов.
- Срок хранения барьеров не менее 6 месяцев при соблюдении условия хранения и транспортировки.
- Гарантийный срок эксплуатации 18 месяцев с момента продажи.

7. Конструктивные параметры.

- Габаритные размеры барьеров составляют, мм 12,5x114,5x99
- Масса барьера не более, кг 0,2

8. Комплект поставки.

- Барьер искробезопасности БИ-03-ТС - 1 шт.
- Паспорт совмещенный с техническим описанием и инструкцией по эксплуатации (на бумажном или электронном носителе) - 1 шт.
- Гарантийный талон утвержденного образца -1 шт.
- Упаковка -1 шт.

9. Общее устройство и принцип работы.

Конструктивно барьеры выполнены в пластмассовом корпусе прямоугольной формы, внутри которого размещена печатная плата с элементами электронного монтажа. Плата с элементами залита термореактивным компаундом. Конструкция корпуса барьеров позволяет размещать их на 35мм рейку стандарта DIN.

Искробезопасность входных цепей барьеров достигается соответствующим выбором номиналов защитных элементов, обеспечением запаса по току и мощности и надежным заземлением общих проводов.

Барьеры включают в себя элементы, ограничивающие напряжение и ток до искробезопасной величины и элементы, обеспечивающие запас по допустимому току и мощности на защитных элементах.

Стабилитроны VD и резисторы R служат для ограничения напряжения и тока в искробезопасной цепи. При случайном попадании на вход высокого напряжения происходит срабатывание стабилитронов, что приводит к шунтированию искробезопасной цепи. При этом ток в ней не может превышать значения, равного

$$I = \frac{U_{ст}^{II}}{R}, \quad \text{где } U_{ст}^{II} \text{ -напряжение ограничения цепи защиты.}$$

Вставки плавкие служат для ограничения времени протекания тока через цепи защиты при перегрузке взрывоопасных входов.

Параметры входных предохранительных цепей выбраны таким образом, что в любом переходном режиме они срабатывают быстрее, чем выйдут из строя элементы барьеров. Барьеры подключаются к устройствам, имеющим источники питания с суммарным напряжением до 250В и устанавливаются вне взрывоопасных помещений.

Интерфейс с внешним миром обеспечен посредством клеммных блоков, принимающих провода сечением до 2,5 мм², состоят из двух частей :

- Вилка, установленная на печатной плате.
- Штекер, соответствующий вышеуказанным вилкам.

Данное решение позволяет без затруднений проводить регламентные или сервисные работы по замене барьера, при этом нет необходимости демонтировать штекер, а цветовое различие клемм поможет исключить неправильное подключение, но при этом необходимо первоначально обесточить входные и выходные цепи.

10. Подготовка к работе и порядок работы.

- Установить барьер на монтажную рельсу.
- Произвести коммутацию внешних устройств согласно схеме подключения, указанной на боковой части барьера.
- Дальнейшую работу производить согласно документации на подключенный вторичный прибор.

11. Проверка технического состояния.

Проверка технического состояния барьера проводить периодически не реже двух раз в год и перед установкой на объект, а также в случае выявления неисправностей, в лабораторных условиях в объеме и последовательности, изложенной в п.7.4. ПУЭ

Условия проверки:

Проверку производить при :

- температура окружающего воздуха +20+- 5гр.С
 - относительная влажность от 30 до 80%
 - атмосферное давление от 86 до 106,7 кПа
- Отсутствие внешних электрических и магнитных полей и помех.

12. Монтаж барьеров.

При монтаже барьеров необходимо руководствоваться :

- Главой 3.4 ПЭЭП;
- Правилами устройства электроустановок – ПУЭ;
- Настоящей инструкцией и другими руководящими документами.

Осмотреть перед монтажом барьер. При этом обратить внимание на условные знаки взрывозащиты и предупредительные надписи, отсутствие повреждений оболочки, наличие заземляющих устройств, состояние клемм для подключения.

Производить монтаж в строгом соответствии со схемой внешних соединений, указанной в

эксплуатационной документации. Максимальные индуктивность и емкость линии не должны превышать заявленных величин. Заземляющие клеммы барьера заземлить. Место присоединения заземления тщательно зачистить и покрыть слоем антикоррозийной смазки.

Проверить по окончании монтажа правильность соединения барьера.

13. Маркировка

На корпусе барьера нанесены следующие знаки и надписи:

- товарный знак предприятия-изготовителя и его наименование;
- единый знак обращения на территории Таможенного Союза;
- изображение специального знака искробезопасности;
- название, тип прибора;
- диапазон допустимых температур окружающей среды;
- максимальное аварийное напряжение (U_m);
- параметры максимальных значений индуктивности и емкости, которые могут подключаться без нарушения искробезопасности (L_o , C_o);
- параметры выходных цепей (U_o , I_o);
- серийный номер и год выпуска;
- схема, условно отражающая устройство барьера, обозначение и нумерацию входных и выходных соединительных устройств

14. Габаритный чертеж барьера.

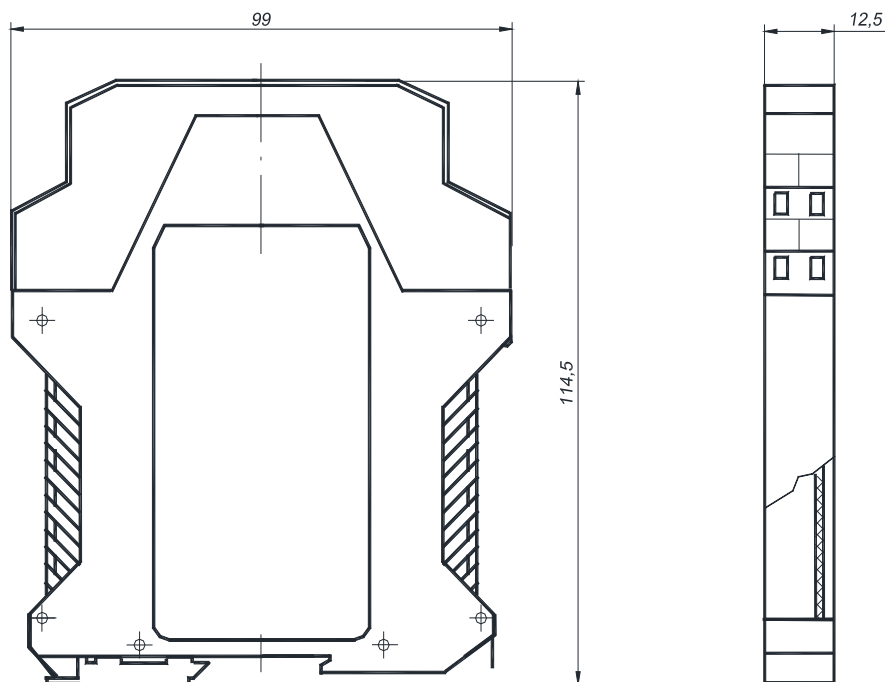

15.Схема внешних подключений БИ-03-ТС

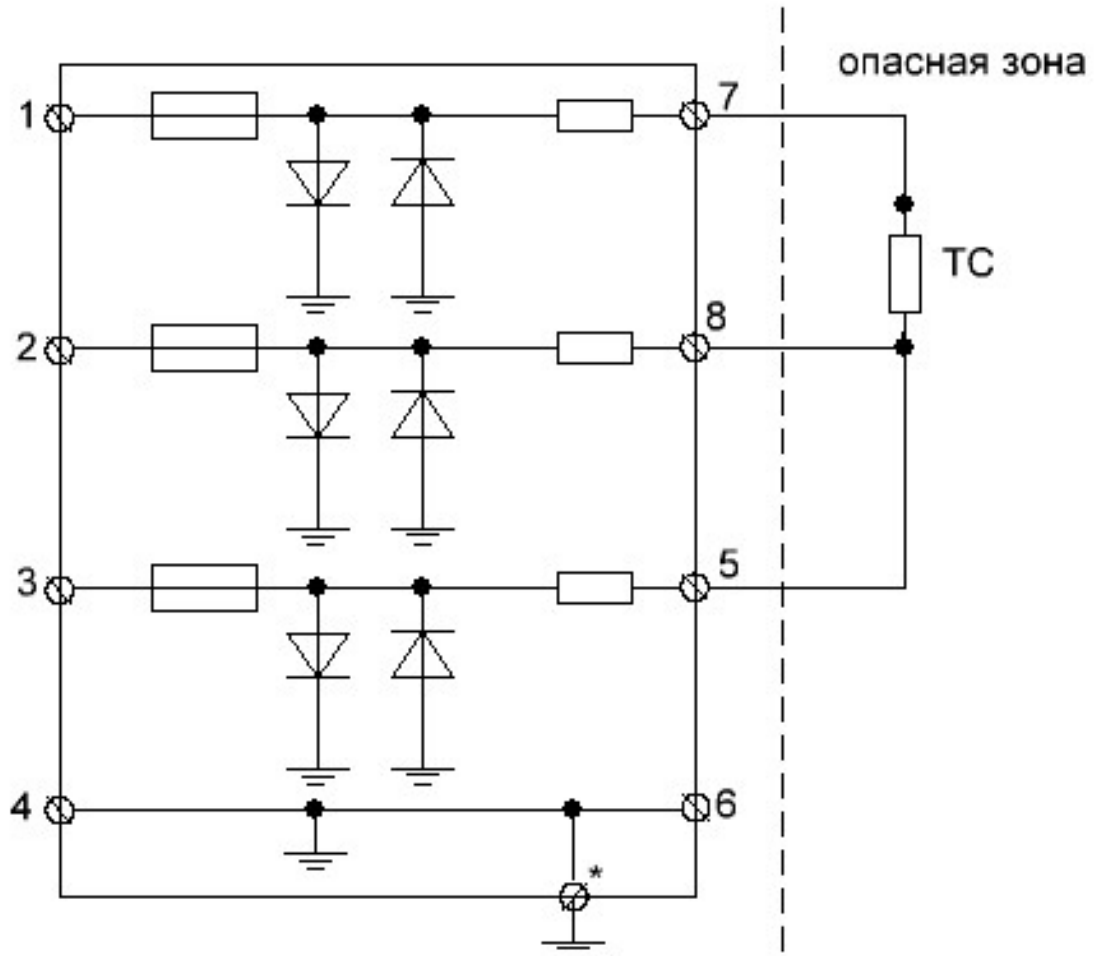

*Контакт при установке на динрельс

По вопросам продаж и поддержки обращайтесь:

Архангельск (8182)63-90-72
 Астана +7(7172)727-132
 Астрахань (8512)99-46-04
 Барнаул (3852)73-04-60
 Белгород (4722)40-23-64
 Брянск (4832)59-03-52
 Владивосток (423)249-28-31
 Волгоград (844)278-03-48
 Вологда (8172)26-41-59
 Воронеж (473)204-51-73
 Екатеринбург (343)384-55-89
 Иваново (4932)77-34-06
 Ижевск (3412)26-03-58
 Иркутск (395) 279-98-46
 Киргизия (996)312-96-26-47

Казань (843)206-01-48
 Калининград (4012)72-03-81
 Калуга (4842)92-23-67
 Кемерово (3842)65-04-62
 Киров (8332)68-02-04
 Краснодар (861)203-40-90
 Красноярск (391)204-63-61
 Курск (4712)77-13-04
 Липецк (4742)52-20-81
 Магнитогорск (3519)55-03-13
 Москва (495)268-04-70
 Мурманск (8152)59-64-93
 Набережные Челны (8552)20-53-41
 Нижний Новгород (831)429-08-12
 Казахстан (772)734-952-31

Новокузнецк (3843)20-46-81
 Новосибирск (383)227-86-73
 Омск (3812)21-46-40
 Орел (4862)44-53-42
 Оренбург (3532)37-68-04
 Пенза (8412)22-31-16
 Пермь (342)205-81-47
 Ростов-на-Дону (863)308-18-15
 Рязань (4912)46-61-64
 Самара (846)206-03-16
 Санкт-Петербург (812)309-46-40
 Саратов (845)249-38-78
 Севастополь (8692)22-31-93
 Симферополь (3652)67-13-56
 Таджикистан (992)427-82-92-69

Смоленск (4812)29-41-54
 Сочи (862)225-72-31
 Ставрополь (8652)20-65-13
 Сургут (3462)77-98-35
 Тверь (4822)63-31-35
 Томск (3822)98-41-53
 Тула (4872)74-02-29
 Тюмень (3452)66-21-18
 Ульяновск (8422)24-23-59
 Уфа (347)229-48-12
 Хабаровск (4212)92-98-04
 Челябинск (351)202-03-61
 Череповец (8202)49-02-64
 Ярославль (4852)69-52-93